

Centrifugal trumlingsmaskin typ TURBO

- Mycket kort trumlingstid för små och medelstora arbetsstycken.
- 8 – 10 gånger snabbare än vibrationstrumling.
- Lämplig för bla gummidetaljer exvis O-ringar.
- Patenterad design och lättbytt slitringar.
- Hållbar arbetsbehållare och botten-spinner i varmgjuten polyuretan.
- Patenterad design och lättbytt slitringar.
- Varvtalskontroll med frekvensomriktare.
- Digital varvtalsindikator och processtimer.
- Elektrisk kontrollpanel med tidur.



Standardmaskiner



Komplett system

TRUMLINGSAKTIEBOLAGET

Åldermansvägen 1S-171 48 SOLNA

Tel 08 4466010

www.trumlings.se

Centrifugal Trumlingsmaskin typ TURBO

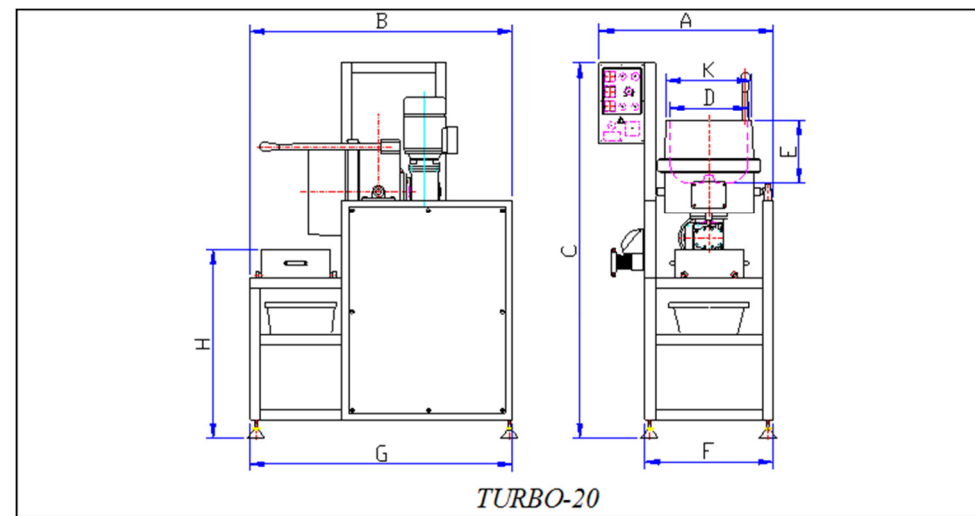
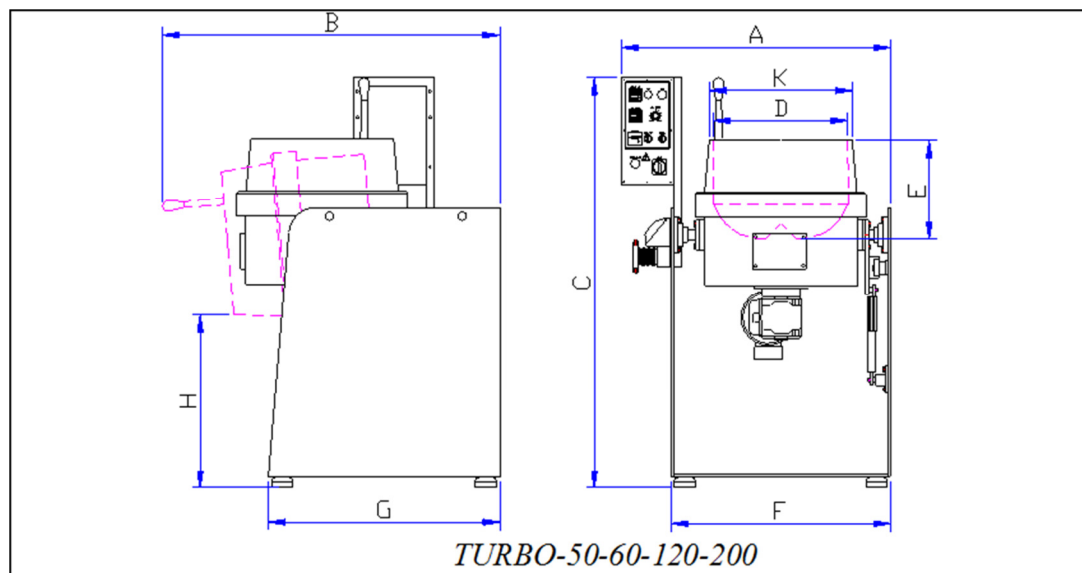

Typ	Brüt Hacim	Motoreffekt	Matning	Varvtal	Maskinvikt	A	B	C	D	E	F	G	H	K
TURBO-20	20 lt	1,5 kW	400 V / 50 Hz	0-400 d/dak	170 kg	760	1145	1630	340	270	560	1145	880	370
TURBO-50	50 lt	3 kW	400 V / 50 Hz	0-300 d/dak	325 kg	740	950	1350	425	330	640	725	550	475
TURBO-60	60 lt	3 kW	400 V / 50 Hz	0-300 d/dak	470 kg	1000	1250	1500	500	365	820	860	630	530
TURBO-120	120 lt	4 kW	400 V / 50 Hz	0-180 d/dak	680 kg	1220	1260	1500	650	430	1000	1040	620	750
TURBO-200	200 lt	7,5 kW	400 V / 50 Hz	0-180 d/dak	1300 kg	1470	1400	1940	775	510	1225	1220	700	890
TURBO-450	450 lt	18,5 kW	400 V / 50 Hz	0-120 d/dak	2200 kg	1800	1750	1600	950	650	1500	1800	700	1050

Specifikationerna kan variera beroende på applikation